



energía renovable de américa

Campana tipo Isla CI-350



Especificaciones generales

Nombre comercial	Campana
Tipo	Isla
Marca	Era Energía Renovable de América
Modelo	CI-350
LEDs	4X2 W
No. De velocidades	3

Especificaciones eléctricas

Potencia de Motor	315 W
Capacidad de Succión	840m3/h
Voltaje	120 V
Frecuencia	60 Hz
Potencia Total	323 W

Consumo de energía en modo de operación:	265 Wh
Consumo de energía en modo de espera:	1,0 Wh

Peso y dimensiones

Peso	28 Kg
-------------	-------

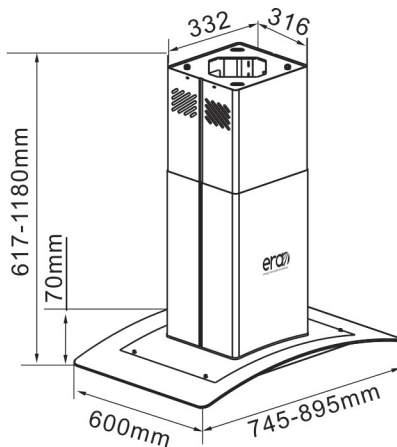

Estructura y componentes

